

Séchoirs à tambour

T4900, T41200

Caractéristiques et points forts

- Productivité élevée – 2 charges complètes par heure
- Sélection de la température et de la durée pour une utilisation simple
- Grande ouverture de porte pour un chargement/déchargement facile
- Grand filtre à duvet autonettoyant pour un entretien facile
- Accès aisé aux pièces essentielles par l'avant et l'arrière pour des opérations de maintenance simples
- Commande par microprocesseur Selecta
- Tambour à double sens de rotation
- Bouton d'arrêt d'urgence
- Sectionneur d'alimentation électrique
- Bouton de réarmement gaz sur panneau avant (version gaz)

Principales options

- Panneau avant en acier inoxydable
- Tambour en acier inoxydable
- Moteur à variateur de fréquence
- Connexion pour prise directe d'air frais à l'extérieur
- Voyant lumineux de fin de cycle
- Contrôle d'humidité résiduelle
- Porte coulissante
- Basculement avant pour déchargement
- CMIS



Caractéristiques principales			T4900				T41200			
Capacité,	coefficient de remplissage 1:18	kg/lb	50/110				66.7/147			
	coefficient de remplissage 1:25	kg/lb	36/80				48/105			
Volume du tambour		litre	900				1200			
Diamètre du tambour		mm	1240				1240			
Possibilités de chauffage										
gaz		BTU/h (kW)	218 430 (64)				279 865 (82)			
vapeur à 700 kPa		kW	82				82			
électrique		kW	48/60				60/72			
Consommation*			Gaz	Vapeur	ÉI 48 kW	ÉI 60 kW	Gaz	Vapeur	ÉI 60 kW**	ÉI 72 kW**
Temps total à 45/60 kg		min	26	31	35	28	27	34	35	26
Consommation d'énergie à 45/60 kg		kWh	26.2	43.5	27.4	28	35.6	49	34.8	30.8
Evaporation		g/min	865	735	651	803	1070	876	854	923
Energie kWh/litre d'eau évaporée		kWh/l	1.16	1.91	1.2	1.2	1.23	1.64	1.17	1.28

* Pour une charge 100 % coton et une humidité initiale de 50 % séchée à 0 %.

** Test de charge 48 kg / 100 lbs.

Certifié conforme aux normes ISO 9001 et ISO 14001 et indice de protection IP42 garanti.

Branchement électrique			T4900	T41200
Chauffage Tension				
Él	230-240V 3 AC 50/60 Hz	kW(A)	51 (160)	-
	400-415V 3 AC 50 Hz	kW(A)	51 (80)	63 (100)
	400-480V 3 AC 60 Hz	kW(A)	51 (80)	63 (100)
	400-415V 3 AC 50 Hz	kW(A)	63 (100)	75 (125)
	400-480V 3 AC 60 Hz	kW(A)	63 (100)	75 (125)
Gaz ou vapeur	200-240V 3 AC 50/60 Hz	kW(A)	3.3 (20)	3.3 (20)
	400-415V 3 AC 50 Hz	kW(A)	3.3 (16)	3.3 (16)
	400-480V 3 AC 60 Hz	kW(A)	3.3 (16)	3.3 (16)
Raccordement de vapeur, de gaz et d'air				
Vapeur	ISO 228/1-G1		1"	1"
Pression de la vapeur		kPa	100-1000	100-1000
Consommation de vapeur		kg/h	143	143
Condensat	ISO 228/1-G1		1"	1"
Gaz	ISO 7/1-Rp		1"	1"
Pression du gaz	Gaz naturel	Pa	2000	2000
		mbar	20	20
		Pa	2800-5000	2800-5000
Sortie d'air	vapeur	mm	28-50	28-50
		mm	Ø 315	Ø 315
		m³/h	2300	3000
Air évacué,	gaz	m³/h	2300	3000
		m³/h	2300	3000
		m³/h	2300	3000
Chute de pression	max.	Pa	100	100
Niveaux sonores				
Niveau sonore aérien				
		dB(A)	<70	<70
Déperdition calorifique				
% de la puissance installée, max			15	15
Poids				
Batterie de chauffe, gaz/vapeur/électrique	net,	kg	39/50/42	46/50/42
	total net,	kg	440	470
Dimensions en mm				
A	Largeur		1290	1290
B	Profondeur		1295	1485
C	Hauteur		2465	2465
D	(avec dessus retiré)		1965	1965
E			780	780
F			850	850
G			245	245
H			230	230
I			1590	1590
K			120	120
L			180	180
M			2055	2055
N			410	410
O			2025	2025
P			2360	2360
R			570	570
S			2400	2590
T			1810	1810
1	Bandeau de commande	5	Raccord de vapeur	
2	Ouverture de la porte Ø 940	6	Raccord du condensat	
3	Raccordement électrique	7	Raccord d'évacuation	
4	Raccord du gaz	8	Hauteur de livraison	

* Autres tensions disponibles, voir manuel d'installation.

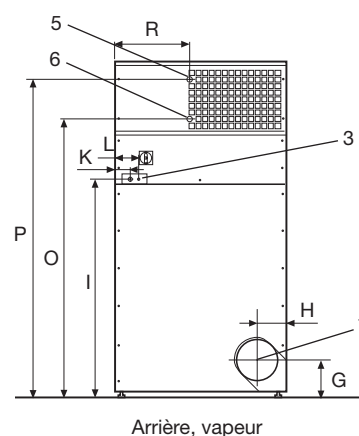
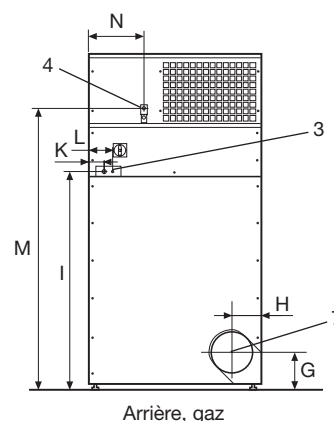
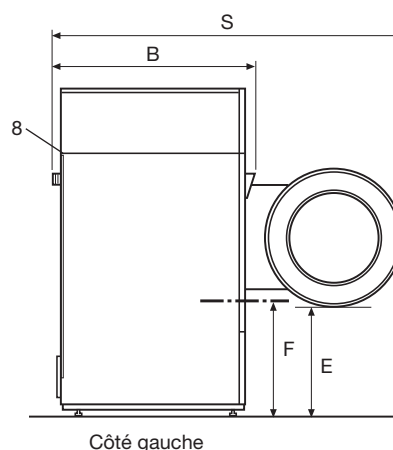
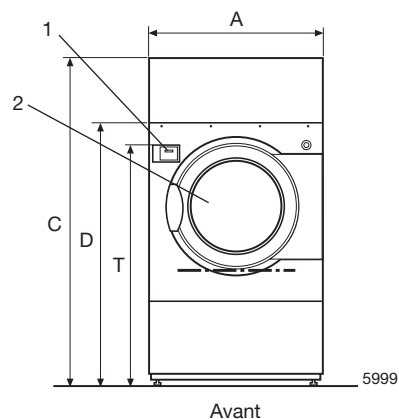

Electrolux

www.electrolux.com/professional

Share more of our thinking at www.electrolux.com

Art. No. 438903223/01 07.04
 Sous réserve de modifications sans préavis.