

Laveuse-essoreuse

W455H

Caractéristiques et points forts

- **Compass Control®** microprocesseur offre:
 - Grand écran et un clavier pour une sélection aisée des programmes
 - Choix de la langue
 - Deux boutons de démarrage rapide pour les programmes de lavage fréquemment utilisés
 - Programmes de lavage optimisés sur Économie, Performance et Temps
- L'AWS (Automatic Weighing System avec Compass Control) détermine la charge de lavage et adapte en conséquence la quantité d'eau puisée. Économies d'eau et d'énergie en cas de charge incomplète de la machine
- Très faible consommation d'eau et d'énergie – voir tableau ci-dessous
- Bac à lessive à quatre compartiments pour un dosage manuel de la lessive en poudre ou liquide
- Vitesse élevée pour un essorage efficace
- Joint et charnières de porte dimensionnés pour supporter des utilisations intensives
- Parties vitales en acier inoxydable offrant un niveau de protection élevé contre la corrosion
- Vitesse d'essorage correcte garantie avec SuperBalance™



Principales options / accessoires

- Alimentation automatique en lessive liquide (carte d'E/S facultative)
- Panneaux latéraux en acier inoxydable
- Raccordement au système de paiement ou au compteur de jetons
- Pompe de vidange
- Kit d'empilage pour l'installation du séchoir T4130 sur le dessus de la laveuse-essoreuse pour économiser de l'espace

Caractéristiques techniques principales		W455H
Capacité max.	kg/lb	6/13
Volume du tambour	litres	53
diamètre	ø mm	452
Essorage	tr/min	1300
Facteur G		425
Possibilités de chauffage, 230/400V	électricité kW	4.7
	sans chauffage	x
Consommation, Programme "Normal à 60°C" * (3G01)		
Temps total	min	46
Consommation d'eau (froide/chaude)	litres	52/9
Consommation d'énergie (moteur/chauffage)*	kWh	0.2/0.35

* Température de l'eau froide: 15°C, de l'eau chaude: 65°C

Certifié conforme aux normes ISO 9001 et ISO 14001.

Branchement électrique*			W455H
Chauffage Tension			
El.	230V 1AC 50 Hz	kW(A)	4.8(25)
	230V 3 AC 50 Hz	kW(A)	4.8(20)
	208-240V 3AC 60 Hz	kW(A)	4.8(20)
	400-415V 3N AC 50 Hz	kW(A)	4.7(10)
Non chauffé	208-240V 1AC 60 Hz	kW(A)	0.9(10)
	230V 1AC 50 Hz	kW(A)	0.9(10)
Raccordement d'eau			
Vannes d'admission d'eau	DN		20
Pression d'eau	kPa		200-500
Capacité à 300 kPa	l/min		17
Vanne de vidange	ø mm		50
Débit de la vidange	l/min		160
Bacs à lessives liquides			4
Efforts au sol			
Fréquence des efforts dynamiques	Hz		20
Charge maximale au sol lors de l'essorage	kN		1.02±0.3
Niveaux sonores			
Niveau de puissance sonore (IEC 60704-2-4)	dB(A)		72
Déperdition calorifique			
% de la puissance installée, max			5
Emballage			
	net, kg		99
	avec caisse, kg		109
	avec boîte, kg		147
Volume emballé	avec caisse, m ³		0.47
Accessoires			
Collecteur de fibres en acier inoxydable			x
Kit d'empilage avec séchoir à tambour			x
Semelle en acier			x
Dimensions en mm			
A	Largeur		595
B	Profondeur		680
C	Hauteur		850
D			305
E			660
F			80
G			195
H			60
I			90
K			80
L			650 ± 50
1	Bandeau de commande	5	Eau chaude
2	Boîte à produits	6	Vidange, vanne
3	Ouverture de la porte ø255	7	Vidange, pompe
4	Eau froide	8	Branchement électrique

Panneaux frontal et latéraux gris clair portant la mention «Blue Wave» sur le panneau avant (RAL 260 70 05, 250 60 30)

* Autres tensions disponibles, voir manuel d'installation

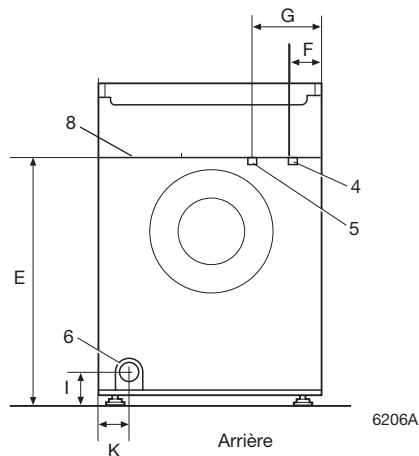
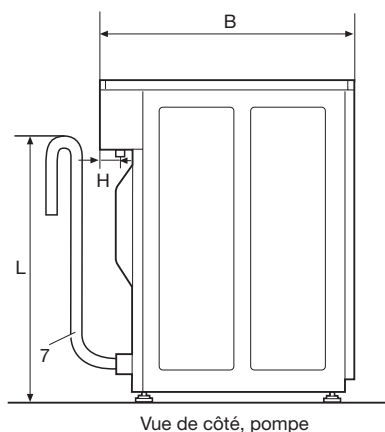
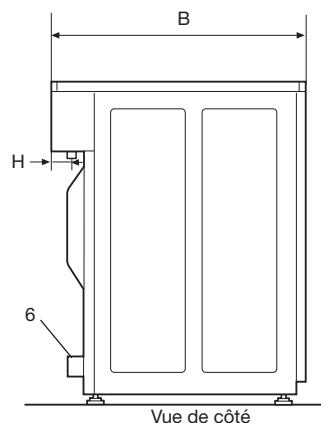
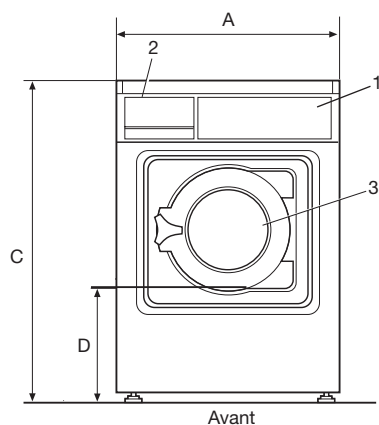

Electrolux

www.electrolux.com/professional

Share more of our thinking at www.electrolux.com

Art. No. 471150893/03.07.04
 Sous réserve de modifications sans préavis.

6206A